

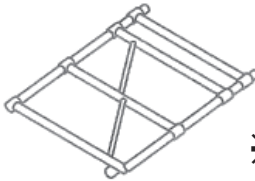

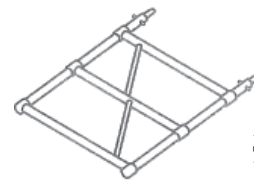

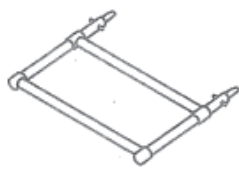

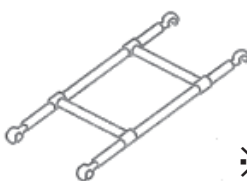

組立説明

■製品の組立 (各部品を確かめて組立を行ってください。)

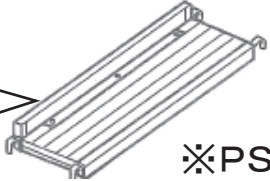
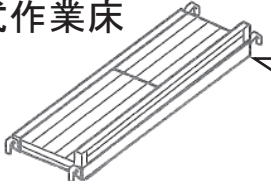
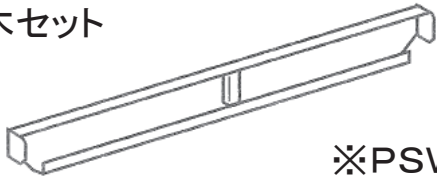
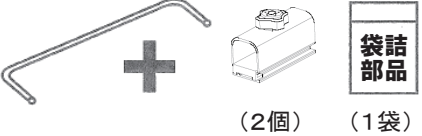
部品表

<p>①下わく</p>  <p>※PSW-SW</p>	<p>②中わく</p>  <p>※PSW-NWA</p>
<p>③手摺わく</p>  <p>※PSW-TWA</p>	<p>④布わく</p>  <p>※PSW-NUA</p>
<p>⑤階段</p>  <p>※PSW-KA</p>	<p>⑥斜め連けい材</p>  <p>※PSW-NR</p>
<p>⑦水平連けい材</p>  <p>※PSW-SR</p>	<p>⑧床付き布わく</p>  <p>※PSW-TO</p>
<p>⑨作業床</p>  <p>組立の際、取り付けてご使用ください。</p> <p>※PSW-SAA</p>	<p>⑩開閉式作業床</p>  <p>組立の際、取り付けてご使用ください。</p> <p>※PSW-KSA</p>
<p>⑪巾木セット</p>  <p>※PSW-HAA</p>	<p>⑫階段手すりセット</p>  <p>(2個) (1袋) ※PSW-KATA</p>
<p>⑬ジャッキセット</p>  <p>(4個) ※PSTW-A4</p>	<p>⑭ベースセット</p>  <p>(4個) (1袋) ※PSTW-A1</p>
<p>⑮φ125 車輪セット</p>  <p>(4個) (1袋) ※PSTW-A2A</p>	<p>⑯伸縮式アウトリガー</p>  <p>※PST-AUS</p>

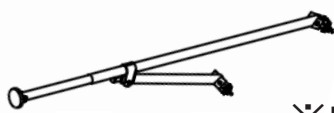
●「部品」を紛失・破損された場合は、販売店にて※印の部品番号をお申しつけてお買い求めください。

■部品使用数量

○部品点数をご確認ください。

部品	セット	◆PSW-15018-□AB ベース付き				◆PSW-15018-□BB キャスター付き			
		1AB	1BB	2AB	2BB	3AB	3BB	4AB	4BB
①下わく ※PSW-SW		2	2	2	2	2	2	2	2
②中わく ※PSW-NWA				2	2	4	4	6	6
③手摺わく ※PSW-TWA		2	2	2	2	2	2	2	2
④布わく ※PSW-NUA		3	3	5	5	7	7	11	11
⑤階段 ※PSW-KA		1	1	2	2	3	3	4	4
⑥斜め連けい材 ※PSW-NR		2	2	4	4	6	6	8	8
⑦水平連けい材 ※PSW-SR		1	1	1	1	1	1		
⑧床付き布わく ※PSW-TO		1	1	2	2	3	3	4	4
⑨作業床 ※PSW-SAA		1	1	1	1	1	1	1	1
⑩開閉式作業床 ※PSW-KSA		1	1	1	1	1	1	1	1
⑪巾木セット ※PSW-HAA		2	2	2	2	2	2	2	2
⑫階段手すりセット ※PSW-KATA				1	1	2	2	3	3
⑬ジャッキセット ※PSTW-A4 (4個)		1	1	1	1	1	1	1	1
⑭ベースセット ※PSTW-A1 (4個)		1		1		1		1	
⑮φ125 車輪セット ※PSTW-A2A (4個)			1		1		1		1
⑯伸縮式アウトリガー ※PST-AUS								4	4

■製品の組立について

○本製品を組立てる前にこの組立の手順を十分に理解した上でご使用ください。

作業は2人以上で行ってください

ヘルメットを着用してください

各ジョイントの操作方法を覚えてください

フックジョイントの使用方法

<掛けるとき>

パイプを掛けると

自動ロックします。



レバーを引き

<外すとき>

レバーを引きながら上に上げると外れます。

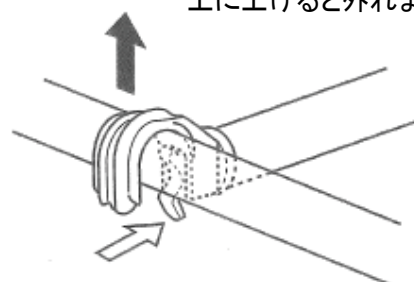

ジョイントユニットの連結方法

<連結するとき>

① 上段わくを下段わくに挿入

①

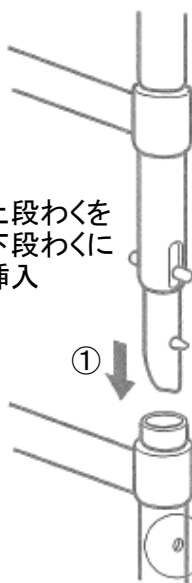

②

② レバーを押しながら下げる

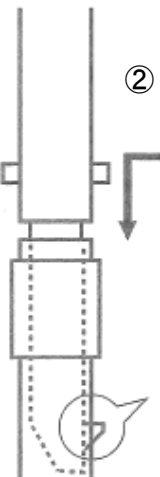

ロック確認

必ずロックが掛かっていることを確認してください。ロックが掛かっていない場合はレバーを下げ、確実にロックしてください。

<解除するとき>

① レバーを押しながら上げる

①

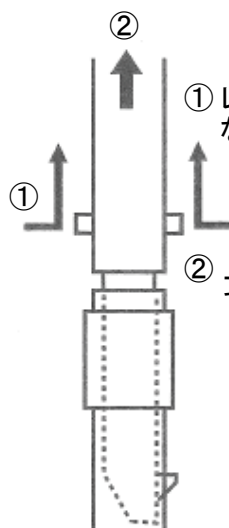

② 上段枠を抜いてください。

②

■製品の組立方法

○本製品は、1段/2段/3段/4段の組立方が可能です。お買い上げになられた製品の組立手順に沿って組立てください。

【各セットの詳細（P10～14）を参照にしながら組立を行ってください。】

内容	組立手順
PSW-15018-1 (A/B)B 1段セット	ベース もしくは 車輪 + 下階 + 上階 = 完成
PSW-15018-2 (A/B)B 2段セット	ベース もしくは 車輪 + 下階 + 中階 + 上階 = 完成
PSW-15018-3 (A/B)B 3段セット	ベース もしくは 車輪 + 下階 + 中階 × 2 + 上階 = 完成
PSW-15018-4 (A/B)B 4段セット ※4段セットを組立の際は、下階にアウトリガーを必ず取付けてください。	ベース もしくは 車輪 + 下階 + 伸縮式 アウトリガー × 4 + 中階 × 3 + 上階 = 完成

【ベース
もしくは
車輪 + 下階 + 伸縮式アウトリガー
(4段セットの場合)】

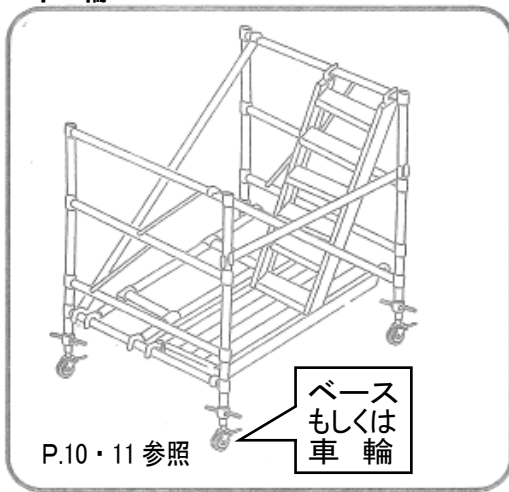

【中階】

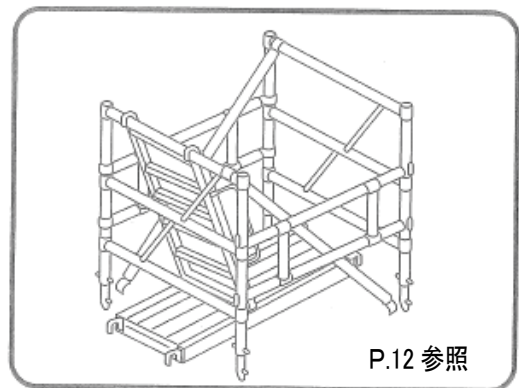

【上階】

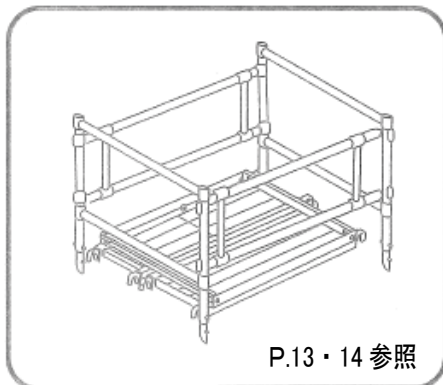

【完成】

(例：2段セットの場合)

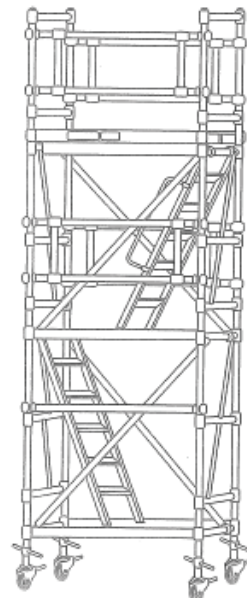

【ベース / 車輪を組立てる】

【ベース / 車輪セット】

お手持ちのそれぞれの製品を取り付けます。

⚠ 警告

車輪セットを取り付ける際は必ずロックした状態で組立を行ってください。

ボルト・ナット部品

- ▶
印はボルト・ばね座金・平座金
-
印はボルト・平座金
-
印はナット・ばね座金・平座金

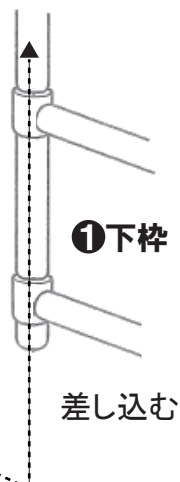
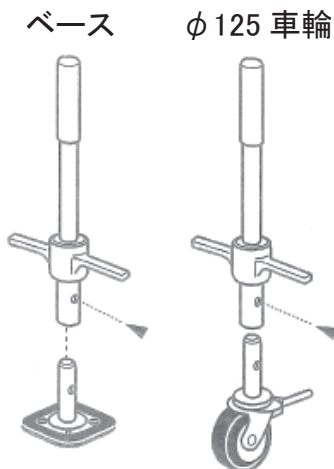

【下階を組立てる】

【下階】

▼ 部品名 : 数量

- ① 下わく × 2
- ④ 布わく × 1 (4段セットの場合は × 3)
- ⑧ 床付布わく × 1
- ⑤ 階段 × 1
- ⑥ 斜め連けい材 × 2
- ⑦ 水平連けい材 × 1
(4段セットの場合は使いません)

< 4段セットの場合 >

- ※ 布わくが2個追加になります。
- ※ 水平連けい材は使いません。

< 1~3段セットの場合 >

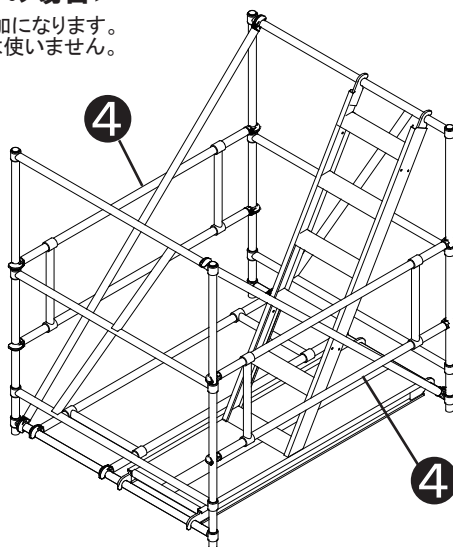
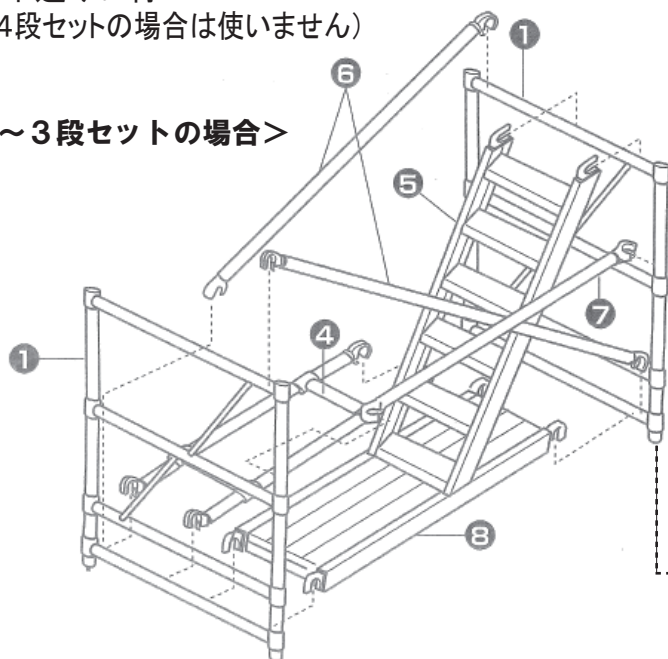

下わくを取付ける前に、お手持ちの下記セットを取付けてください。



【ベース / 車輪セット】

【伸縮式アウトリガーを組立る】

【伸縮式アウトリガー】

▼部品名：数量

⑰伸縮式アウトリガー × 4



危険

4段セットの組立はアウトリガーを必ず取付けてください。

取付けられていないと、組立・作業の際に製品が転倒する恐れがあります。

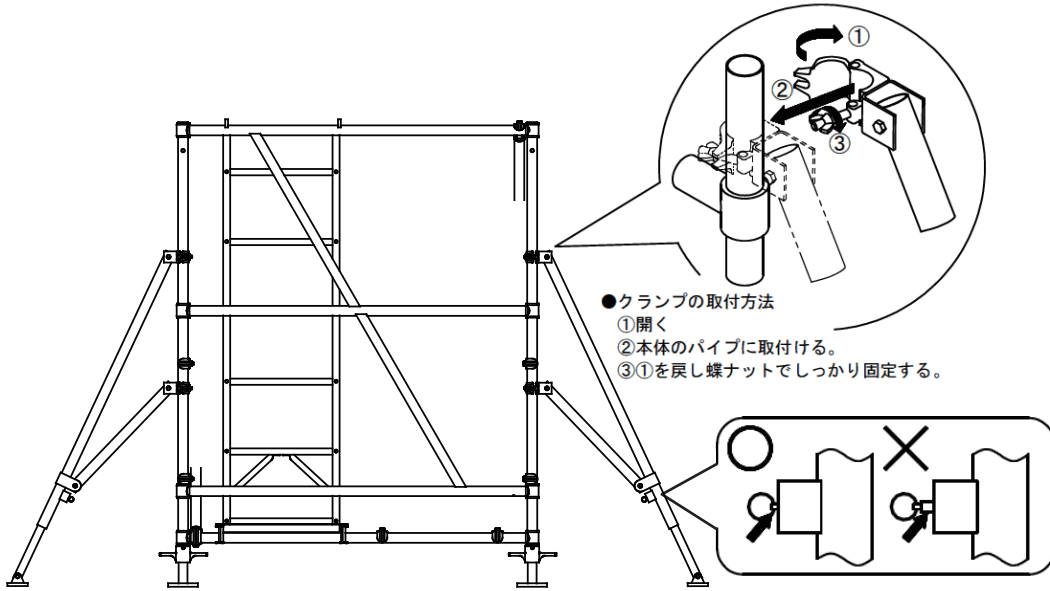

危険

ピンを確実に差してください。

確実に差していないと分解され、転倒や転落の恐れがあります。

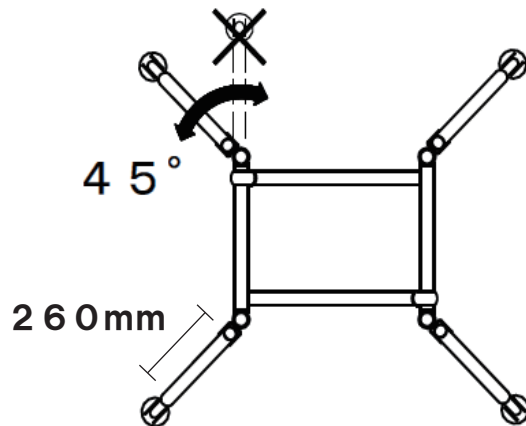

危険

アウトリガーは、45° くらいで260mm以上張出して取付けてください。

製品が転倒する恐れがあります。

【中階を組立てる】

【中階】

▼部品名：数量

- ②中わく × 2
- ④布わく × 2
- ⑧床付布わく × 1
- ⑤階段 × 1
- ⑫階段手すり × 1
- ⑥斜め連けい材 × 2

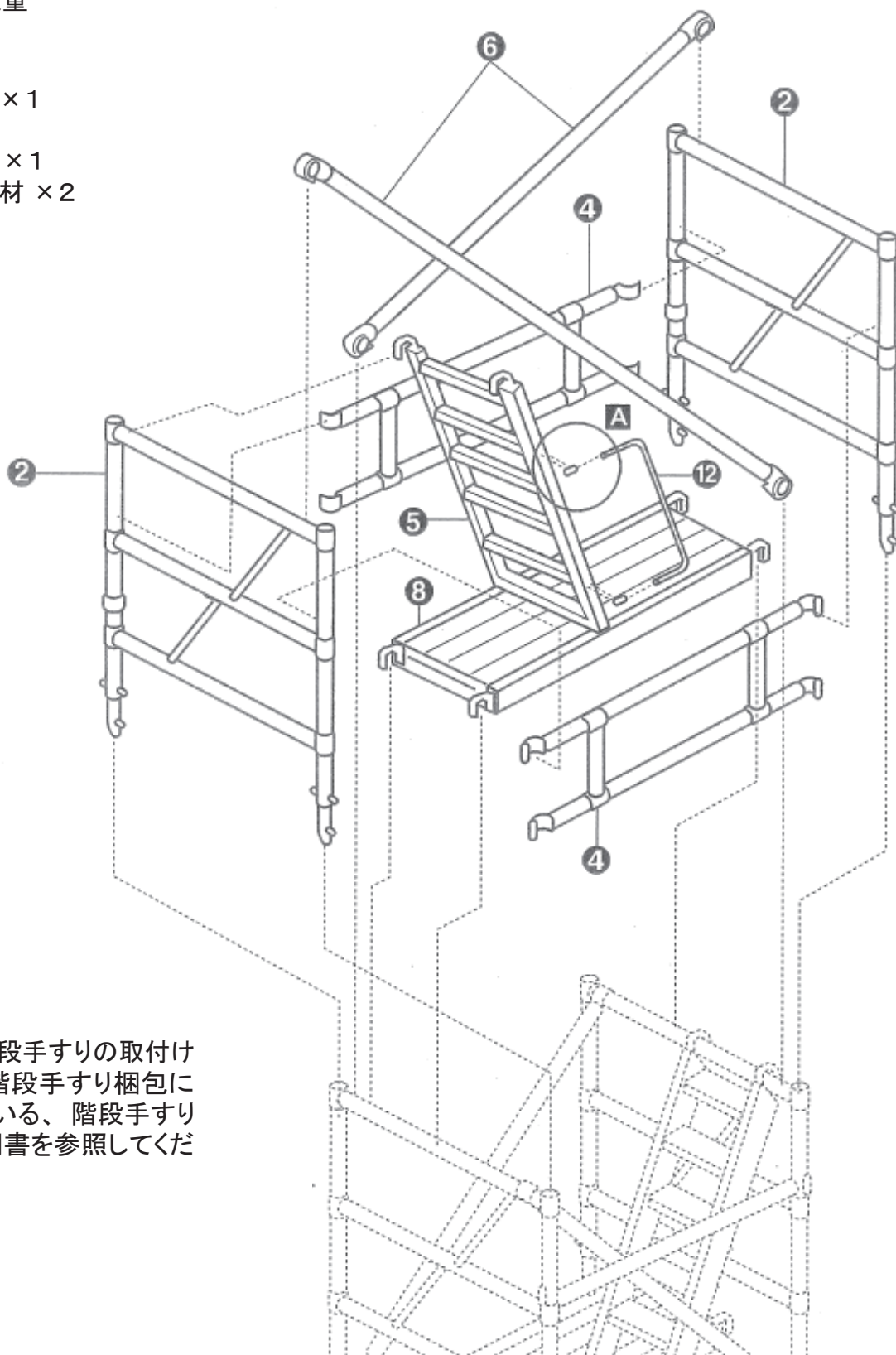

※A部の⑫階段手すりの取付け方法は、階段手すり梱包に同梱されている、階段手すりの組立説明書を参照してください。

【上階を組立てる】

【上階】

▼部品名：数量

- ③手摺わく × 2
- ⑩開閉式作業床 × 1
- ⑨作業床 × 1
- ④布わく × 2
- ⑪巾木セット × 2

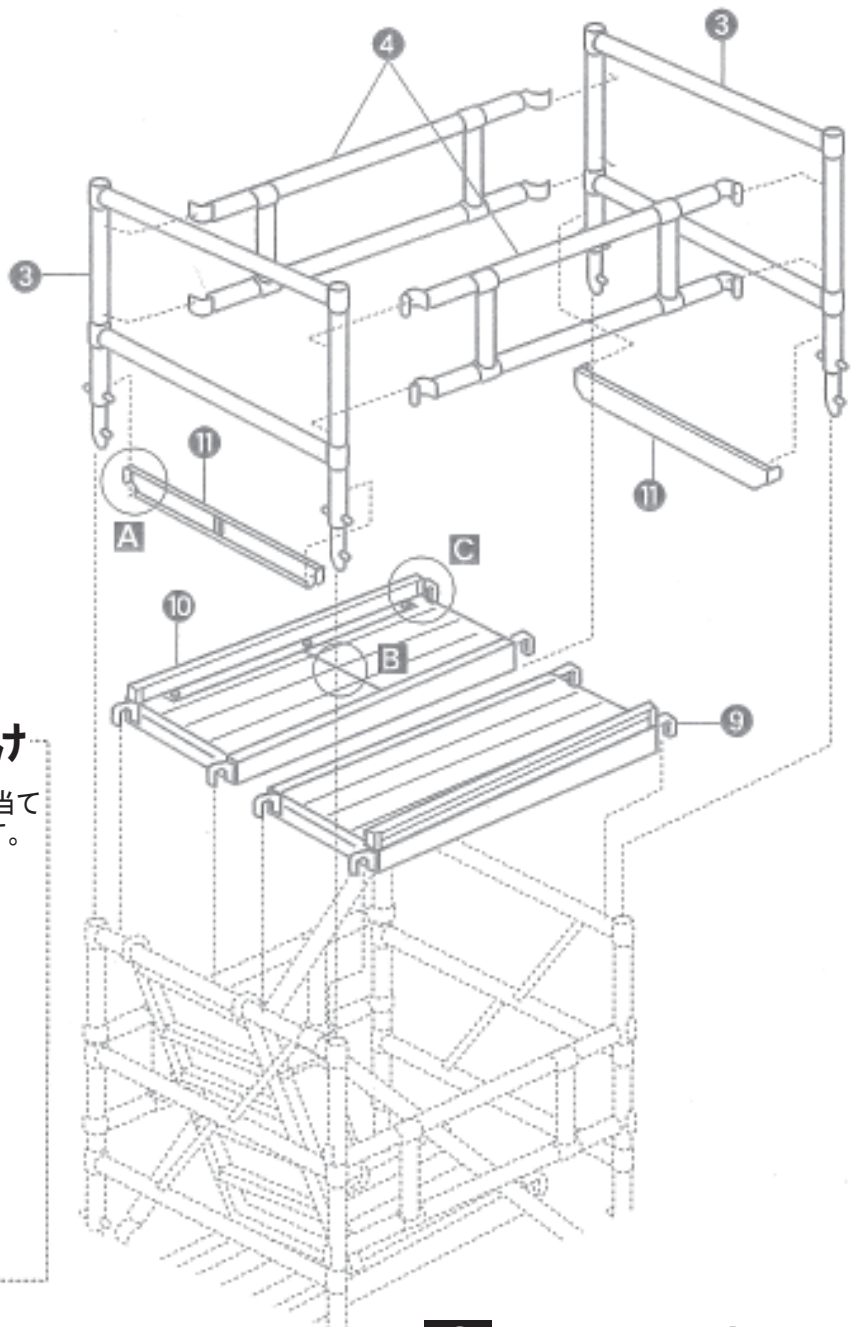

A 巾木の取り付け

作業床・手摺わくに当てがう様に取り付けます。

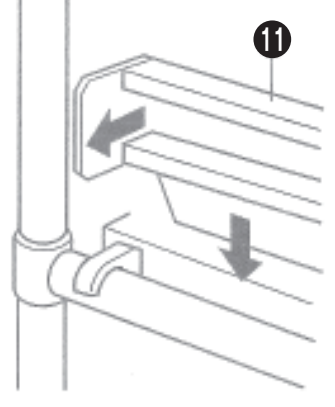

B ロック部詳細

作業時および収納の際は、必ず開閉扉のロックを行ってください。

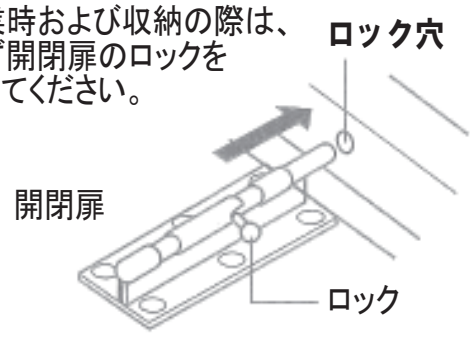

C 巾木の取り付け

購入時、巾木は取り外しているため、組立の際に図の様に取り付けご使用ください。

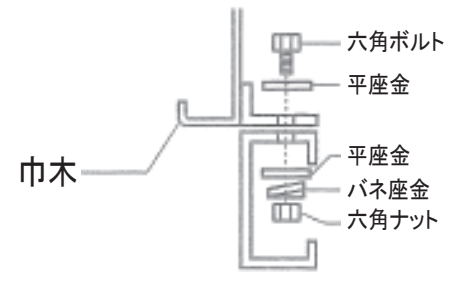

【上階を組立てる】

【天板の開閉手順】

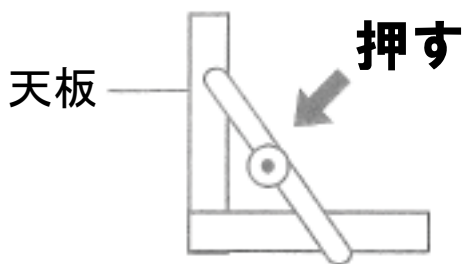

天板を開けたとき

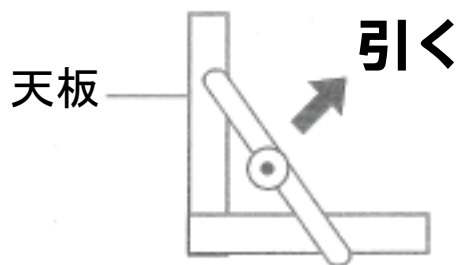

天板を閉めるとき

⚠ 警告



天板開閉時、手をはさまないように注意してください。

MEMO

製品に異常があった場合、自分の判断で、手直しや補修は絶対にしないでください。一度変形した本体や金具は、いちじるしく強度が落ちており、手直ししても本体や金具の破損が起こり、転倒や転落による人身事故の原因になります。

ピカ コーポレーション ■ホームページアドレス <https://www.pica-corp.jp>

本 社 〒577-0013 大阪府東大阪市長田中4-4-10

ナビダイヤル **0570-064065** (土日・祝祭日を除く 9:00~17:00まで)

※この取扱説明書の無断転用を禁じます。

716850501286 (P23.12)