

◎取扱上の注意事項

- ①取付部にゆるみのないことを必ず確認し、必要に応じて締め増しを行って下さい。
- ②走行中に異音を感じた場合は直ちに車を止め、締付部の点検を行って下さい。
- ③FRP板面の表面を塗装する場合は、ペーパー(#320~#600)でサンディングをして粉を良く拭取り塗料メーカーの指示に従った塗装して下さい。
- ④金具類(フロントバー、リアバー、ハシゴ、バー(フエ)、キャッチ、ステー、ブラケット)は、2種類のメッキ加工をほどこしていますが、条件によりサビが発生します。サビ防止には、取付前に塗装することがベストです。また、長期間使用して、サビのひどい金具類は取り替えて下さい。
- ⑤ステーに貼ってある、プレート及びステッカー類は、必ず見えるようにして下さい。プレート、ステッカー類に塗装しないで下さい。
- ⑥製品取扱作業時、容姿が悪く、また重量もあるので、手、ひざ、腰などをいためないように注意して下さい。ステーは鉄製ですので、取扱には十分注意して下さい。
- ⑦返品時、本体、ステーに塗装及び文字をされた品物は、ご遠慮いただいています。

◎取付上の注意事項

- ①ウィンザーZは、地上高3.8mを超えないで取り付けして下さい。
- ②ウィンザーZは、地上高3.6m~3.8mの範囲の車輛に使用できるようになっていますので、それ以上の短縮や延長等の改造をしないで下さい。
- ③取付部(雨樋)の強度が充分あることを確認して装着し、腐蝕していたり、サビの甚だしい場合は取り付けしないで下さい。
- ④ステー取付部ボルトの場合、ボルトのネジ山及び、ルーフ受ナットのネジ山を確認した後、防水、また、傷をつけないよう、ルーフとの間にゴムパッキン(ステーベース用ゴム)を入れて、締付をして下さい。
- ⑤ステーボルト締付後、水もれ防止の為にボルト回りにシリコン系シーラーを塗布して下さい。
ステーベース穴がかくれるように、シリコン系シーラーを充填して下さい。
ステーとF・Rバーの固定は、ロックボルト方式になっています。ボルトを締め増し後、ナットを緩るまないう締り増しして下さい。
- ⑥各車種の指定品を使用して下さい。特別に改造したり、指定品以外の部品を使用しないで下さい。
- ⑦取付方法、部品交換取付の場合は、取扱説明書の内容をよく読んで下さい。
- ⑧大型、中型、小型は可変式になっていますが、板面の高さ等、仕様変更の場合は、自己責任でお願いいたします。

⑬ ルーフとステー、ボルトの取付 [雨トイ[®]]

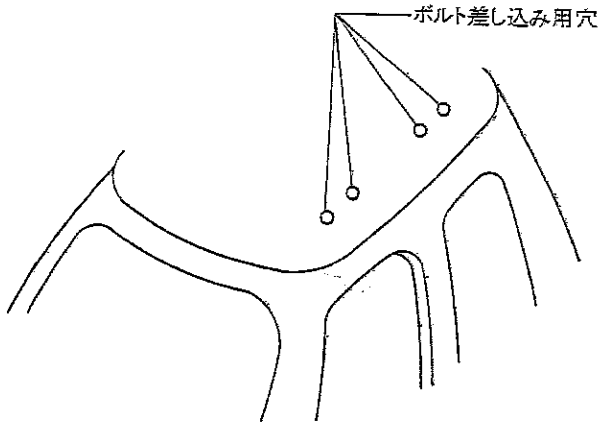
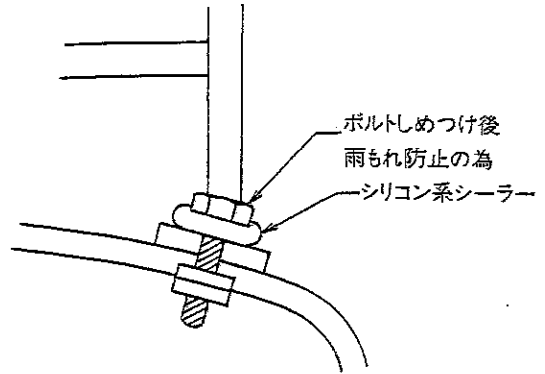
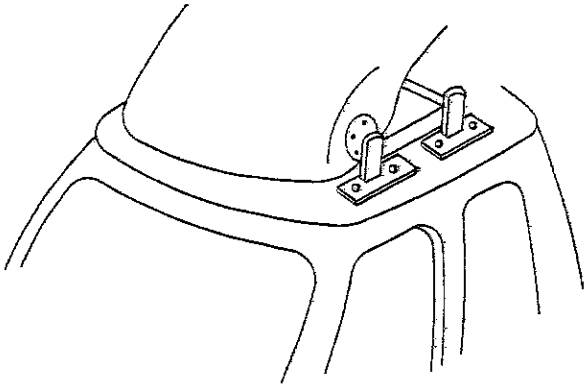

・メーカー純正化粧ボルトは
使用しないでください。
添付ボルトをご使用ください。

・8箇所ボルト全てを挿し
込んでから、締め増しを
行って下さい。

・ステーベース穴より広く
シリコン系シーラーで充填
をお願い致します。

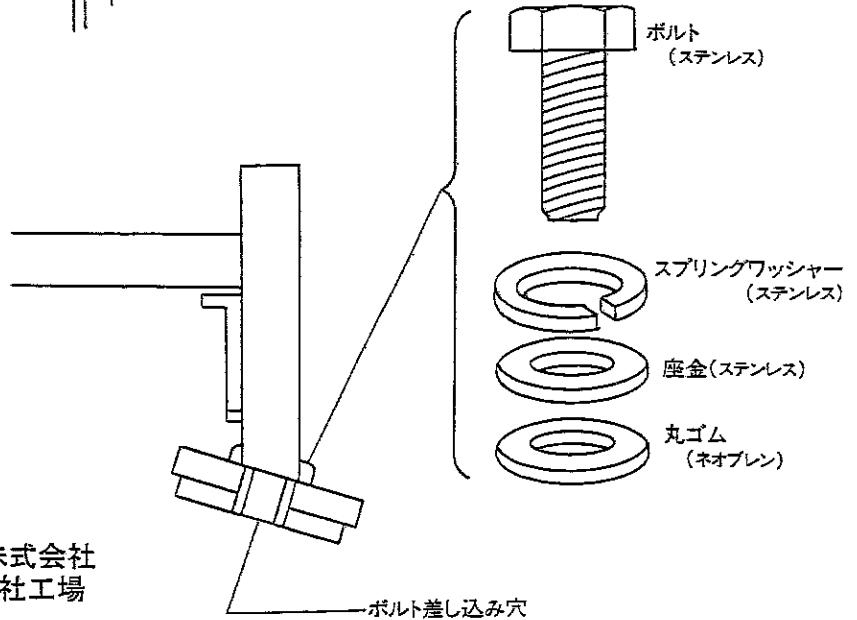

不二化成株式会社
本社工場

①⑦ ルーフとステー、ブラケットの取付〔雨トイ③〕

(例) 小型用

(例) 共通用

