





このたびは、PSW階段用手すりをお買い上げいただきまして誠に有難うございます。

正しく組み立てていただくため、組立前にこの説明書をよくお読みください。

■組立説明

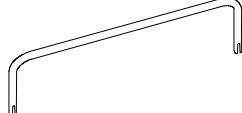
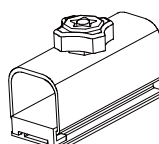
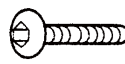
●部品表

組立前に必ず部品の数量を確かめて下さい。

品番	名称	形状	数量
①	手すり		1
②	ソケット		2
袋詰部品	③ 六角穴付ボタンボルト	 M8×15	4
	④ 平座金	 φ8	4
	⑤ ばね座金	 φ8	4
付属品	六角棒スパナ		1



図4：手すりの取り外し方



完成図
※PSW-KATA型を2台設置した場合

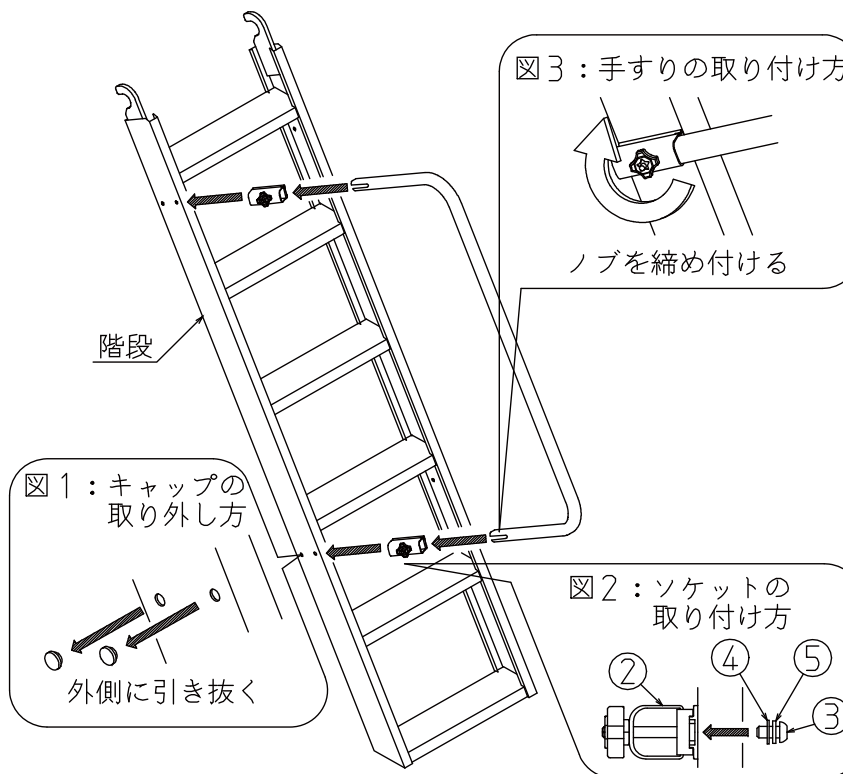
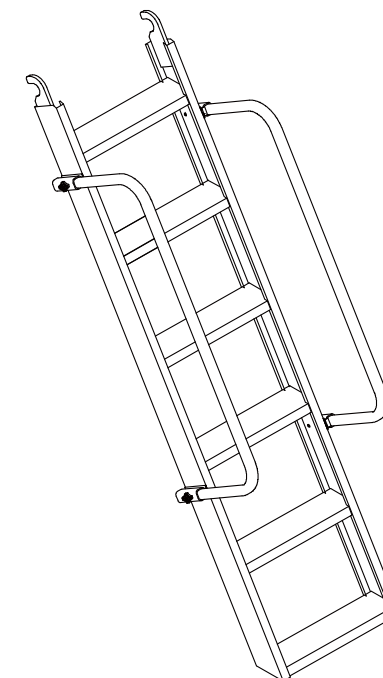

次の順に従って組み立ててください

- 【1】階段のキャップを図1のように取り外してください。
- 【2】②ソケットを階段に図2のように③六角穴付ボタンボルト④平座金⑤ばね座金で仮止めしてください。
- 【3】図3のように①手すりを②ソケットに差し込んでください。(2ヶ所)
- 【4】ソケットの位置が決まりましたら、③六角穴付ボタンボルトを最後まで確実に締め付けてください。(4ヶ所)
- 【5】ボルトが確実に締まっているのを確認後、図3のようにノブを締め付け、①手すりをロックしてください。(2ヶ所)
※階段に乗り、軽くゆさぶり異常のないことを確認して下さい。
- 【6】手すりを取り外す場合は、図4のようにノブを緩めた後、外してください。(2ヶ所)

ピカ コーポレーション

〒160-0001 東京都文京区千石5-1-10 株式会社ピカダイヤル 0570-064065 (土日・祝日を除く9:00~17:00まで)

ホームページアドレス <http://www.pica-corp.co.jp>
※この取扱説明書の無断転用を禁じます。

P16.04

717650501286