



このたびは、本製品をお買い上げいただきまして誠にありがとうございます。正しく組み立てていただくため、組み立て前にこの説明書をよくお読みください。

<適合製品>

FG 型作業台 全機種

<部品表>

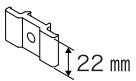
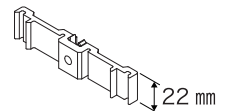
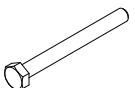
部品表より、内容物を確認してください。

名称	形状	個数
クランプ A		2 個
クランプ B ユニット		2 個
六角ボルト (M6×60)		2 本
平座金 (φ6)		2 枚
バネ座金 (φ6)		2 枚

<準備するもの>

●スパナ 呼び 10 (M6 用) のもの・・・1 本

<作業台を連結する方法>

- ① 2 台の作業台を支柱の間隔が 22 mm になるように並べます。クランプの幅が 22 mm ですので、クランプを利用してください。
- ② クランプ A に、六角ボルト、ばね座金、平座金を組み込みます。
- ③ クランプ B に、六角ナットを組み込みます。
- ④ 作業台の支柱をクランプで挟み込んでボルトを締めます。クランプ A を作業台の外側から、クランプ B を作業台の内側から挟み込みます。
- ⑤ 六角ボルトを締め込んで完了です。

※ 作業台の高さが高いときは、FG-RK を 2 セット使用されることをお勧めします。

注意

⊘ 連結したまま作業台を移動しない。
変形、破損のおそれがあります。

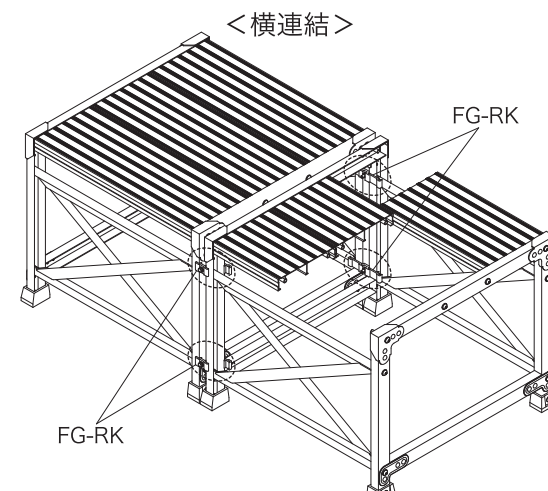
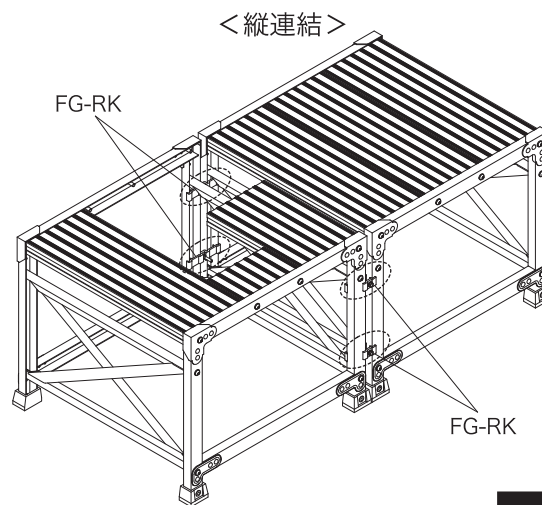
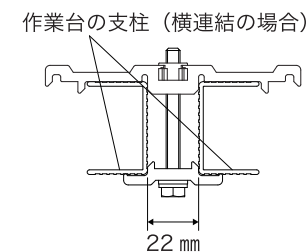
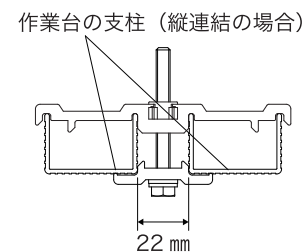
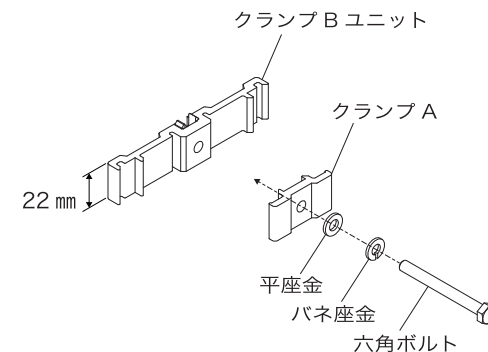

ピカ コーポレイション

〒577-0013 大阪府東大阪市長田中4-4-10

ナビダイヤル 0570-064065 (土日・祝祭日を除く9:00~17:00まで)

■ホームページアドレス <https://www.pica-corp.jp>

※この説明書の無断転用を禁じます。

P21.04 730770001163