

# DXL-TE型 組立説明書

## ● 部品表

組立前に必ず部品の数量を確かめてください。

品番	名称	形状	片側手すりセット DXL-TE 90AK	片側手すりセット DXL-TE 150AK	片側手すりセット DXL-TE 200AK	手すり L型 DXL-TE 90AL	手すり L型 DXL-TE 150AL	手すり L型 DXL-TE 200AL	手すり フルセット DXL-TE 90AC	手すり フルセット DXL-TE 150AC	手すり フルセット DXL-TE 200AC
①	天場横手すり		1	1	1	1	1	1	2	2	2
②	階段手すり DXL-150用 120用			1			1			2	
③	階段手すり DXL-200用				1			1			2
④	スターション 手すり					1	1	1			
⑤	背面手すり					2	2	2	2	2	2
⑥	背面巾木					1	1	1	1	1	1
⑦	取付けブラケット (大) (受け側×1、押さえ側×1)		2 セット	3 セット	4 セット	3 セット	4 セット	5 セット	4 セット	6 セット	8 セット
⑧	取付けブラケット (小) (受け側×1、押さえ側×1)		2 セット	2 セット	2 セット	2 セット	2 セット	2 セット	4 セット	4 セット	4 セット
袋詰め 部品	⑨ 六角穴付ボタンボルト 緩み止めナット 平座金×2		8 セット	10 セット	12 セット	10 セット	12 セット	14 セット	16 セット	20 セット	24 セット
	⑩ なべ小ねじ ばね座金 平座金			1 セット	1 セット	4 セット	5 セット	5 セット	4 セット	6 セット	6 セット
	⑪ ガイド付 タッピンねじ					4	4	4	4	4	4
⑫	補強板		1	2	3	1	2	3	2	4	6
付属品	六角棒スパナ		1	2	2	2	3	3	2	4	4
■ 適用機種			DXL-90	DXL-120 DXL-150	DXL-200	DXL-90	DXL-120 DXL-150	DXL-200	DXL-90	DXL-120 DXL-150	DXL-200

このたびは本製品を、お買い上げいただきましてありがとうございます。  
正しく組立てていただくため、組立前にこの説明書をよくお読みください。

**組立前の準備** 準備する道具……スパナ(JIS 呼び13)・十字ドライバー

**組立説明** 緩み止めナット……緩み止め機能のあるナットです。  
※締め込んだときにきつくなりますが、最後まで締め付けてください。

片側手すりセット DXL-TE 90AK	片側手すりセット DXL-TE 150AK	片側手すりセット DXL-TE 200AK	手すり L型 DXL-TE 90AL	手すり L型 DXL-TE 150AL	手すり L型 DXL-TE 200AL	手すり フルセット DXL-TE 90AC	手すり フルセット DXL-TE 150AC	手すり フルセット DXL-TE 200AC	組立説明
1	1	1	1	1	1	1	1	1	①天場横手すりを作業台の天場側面に⑨六角穴付ボタンボルトで仮止めしてください。 (フルセットの場合は両側面に取付けてください。)
	2	2	↓ 2	2	2	↓ 2	↓ 2	↓ 2	②または③の階段手すりを作業台の階段と①に⑨六角穴付ボタンボルトと⑩なべ小ねじで仮止めしてください。(フルセットの場合は両側面に取付けてください。)
			2	3	3				④スターション手すりを作業台の背面わくに⑨六角穴付ボタンボルトで仮止めしてください。
			3	4	4				⑤背面手すりを①と④に⑩なべ小ねじで仮止めしてください。
			↓ 4	↓ 5	↓ 5	↓ 3	↓ 4	↓ 4	⑤背面手すりを①と①に⑩なべ小ねじで仮止めしてください。
			4	5	5				⑥背面巾木を①と④に⑪ガイド付タッピンねじで仮止めしてください。
			↓ 4	↓ 5	↓ 5	↓ 3	↓ 4	↓ 4	⑥背面巾木を①と①に⑪ガイド付タッピンねじで仮止めしてください。
2	3	3	5	6	6	4	5	5	各部品が正しい位置に取り付けられていることを確認した後、全てのボルト・ナットを確実に締め付けてください。
3	4	4	6	7	7	5	6	6	全てのボルト・ナットが確実に締まっているかを確認後、階段および天場に乗り、軽くゆさぶり異常の無いことを確認してください。

組立例  
DXL-200  
+DXL-TE200AL

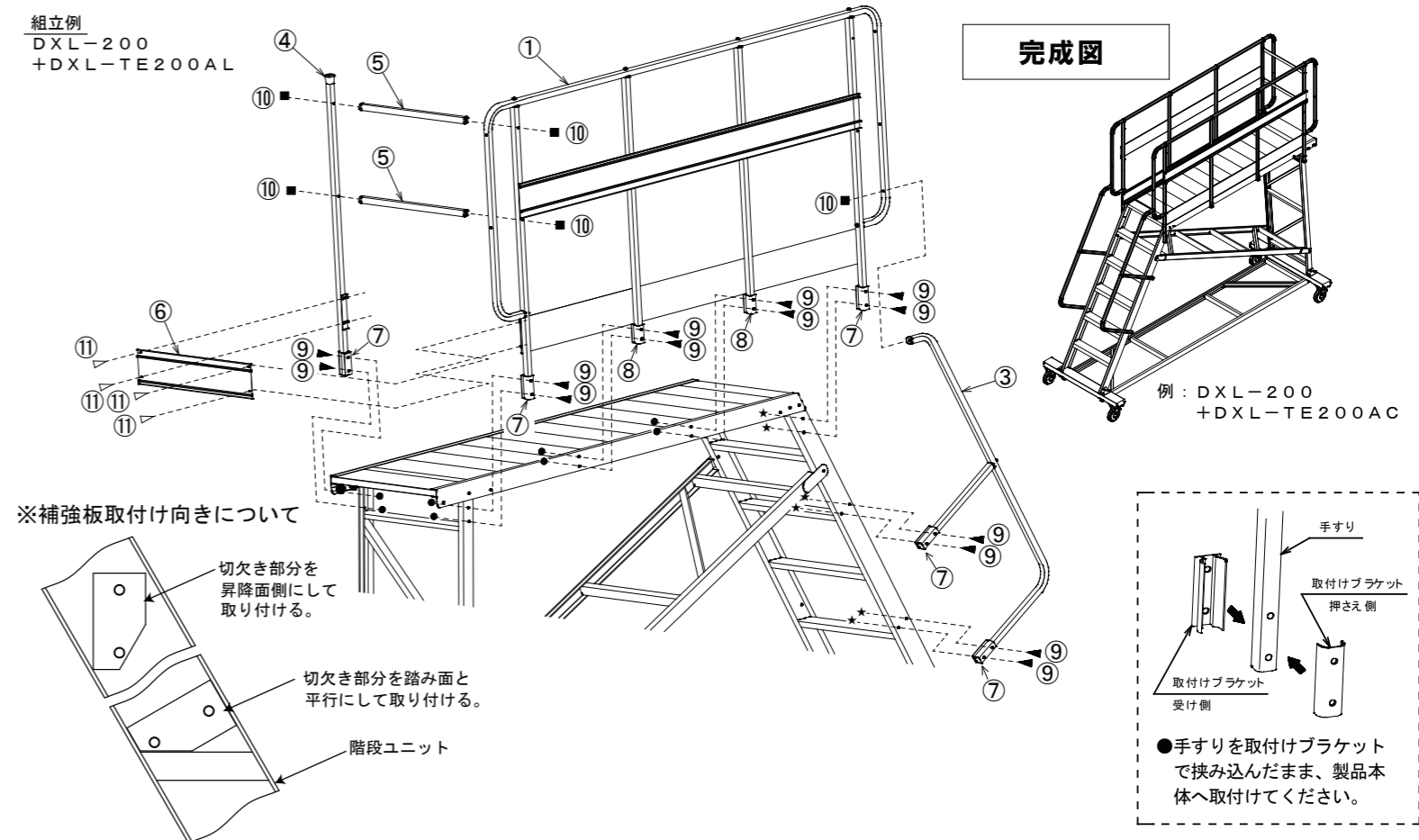



- 印…なべ小ねじ (平座金・ばね座金)
- △印…ガイド付きタッピンねじ
- ▲印…六角穴付ボタンボルト (平座金・ばね座金)
- 印…平座金・緩み止めナット
- ★印…補強板・平座金・緩み止めナット

# DXL-TE32ST型 組立説明書

## ● 部品表

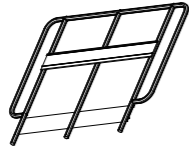
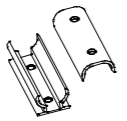
組立前に必ず部品の数量を確かめてください。

品番	名称	形状	数量
①	天場横手すり		2
②	取付けブラケット (受け側×1、押さえ側×1)		6 セット
③	六角穴付ボタンボルト 緩み止めナット 平座金×2		18 セット 予備4セット含む
付属品	六角棒スパナ		2
■ 適用機種			DXL-ST32

**組立前の準備** 準備する道具……スパナ(JIS 呼び13)

**組立説明** 緩み止めナット……緩み止め機能のあるナットです。  
※締め込んだときにきつくなりますが、最後まで締め付けてください。

- ①天場横手すりを連結板の側面に③六角穴付きボタンボルトで仮止めしてください。  
2本目も同様に連結板の側面に取り付けてください。
- 各部の取付け状態が間違いないかを確認し、ボルトを確実に締め付けてください。
- 全てのボルトが確実に締まっているかを確認後、手すりを軽くゆさぶり異常のないことを確認してください。

■印…六角穴付ボタンボルト・平座金  
●印…平座金・緩み止めナット

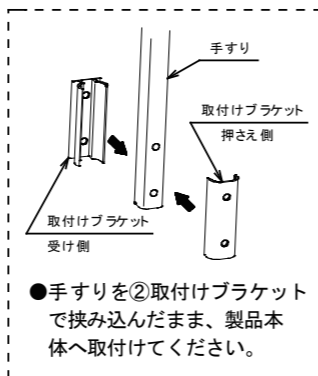
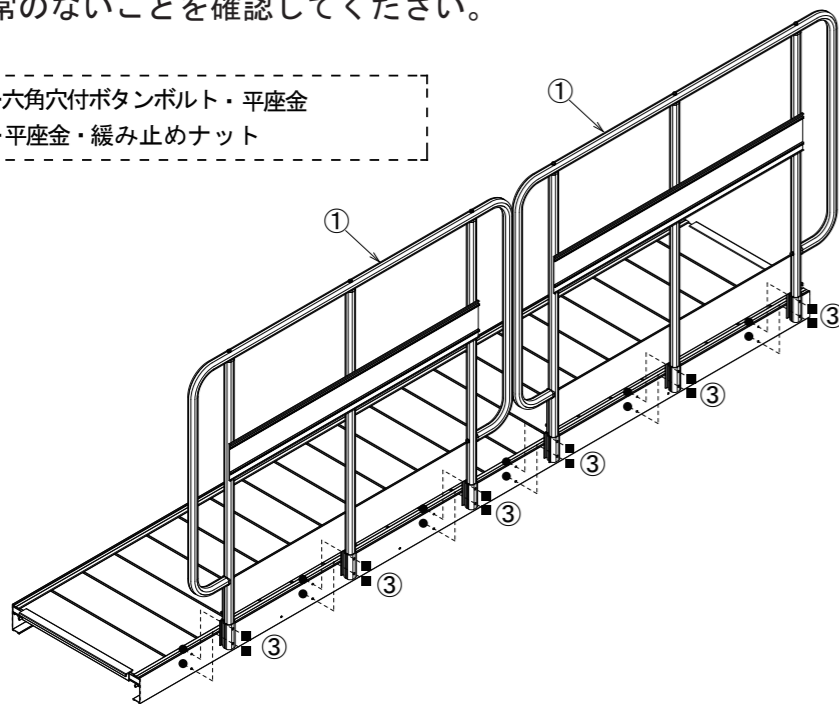

このたびは本製品を、お買い上げいただきましてありがとうございます。  
正しく組立てていただくため、組立前にこの説明書をよくお読みください。

## 完成状態

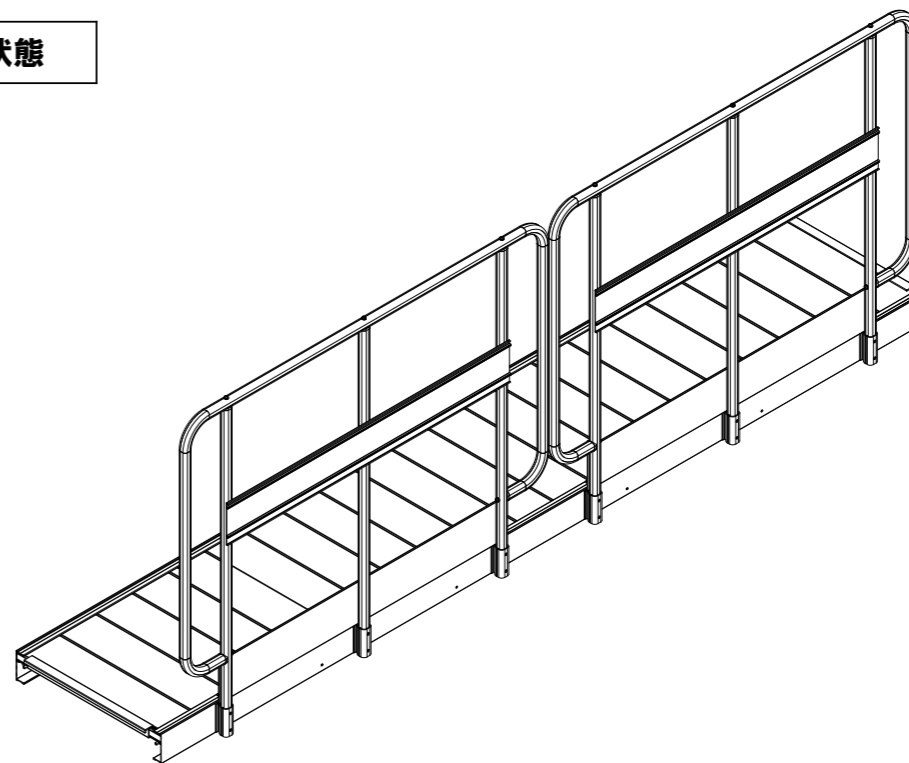

## ご注意事項

図のような設置をされる場合、一部で墜落等の危険性が有ります。  
墜落防止措置を施してからご使用ください。

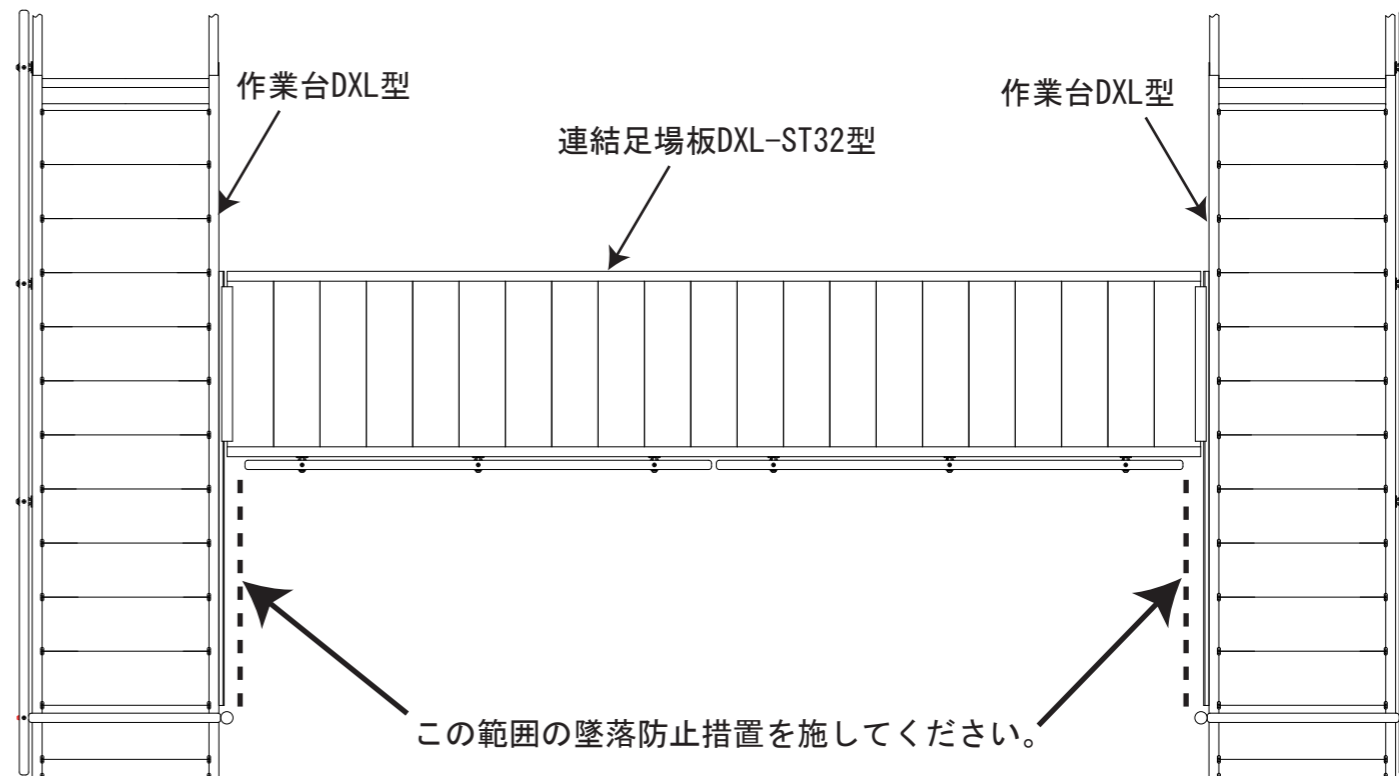

ピカ コーポレイション

〒577-0013 大阪府東大阪市長田中4-4-10

ナビダイヤル 0570-064065 (土日・祝祭日を除く9:00~17:00まで)

■ホームページアドレス <http://www.pica-corp.co.jp>

※この取扱説明書の無断転用を禁じます。