

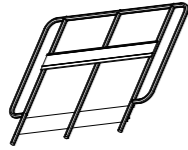
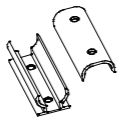

DXL-TE32ST型 組立説明書

● 部品表

組立前に必ず部品の数量を確かめてください。

品番	名称	形状	数量
①	天場横手すり		2
②	取付けブラケット (受け側×1、押さえ側×1)		6 セット
③	六角穴付ボタンボルト 緩み止めナット 平座金×2	 M8×65	18 セット 予備4セット含む
付属品	六角棒スパナ		2
■ 適用機種			DXL-ST32

組立前の準備 準備する道具……スパナ(JIS 呼び13)

組立説明 緩み止めナット……緩み止め機能のあるナットです。
※締め込んだときにきつくなりますが、最後まで締め付けてください。

- ①天場横手すりを連結板の側面に③六角穴付きボタンボルトで仮止めしてください。
2本目も同様に連結板の側面に取り付けてください。
- 各部の取付け状態が間違いないかを確認し、ボルトを確実に締め付けてください。
- 全てのボルトが確実に締まっているかを確認後、手すりを軽くゆさぶり異常のないことを確認してください。

■印…六角穴付ボタンボルト・平座金
●印…平座金・緩み止めナット

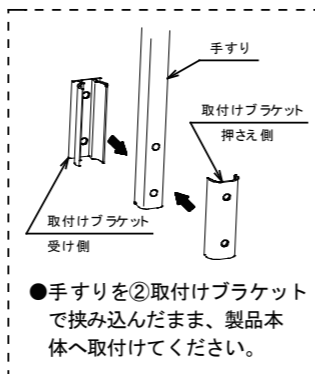
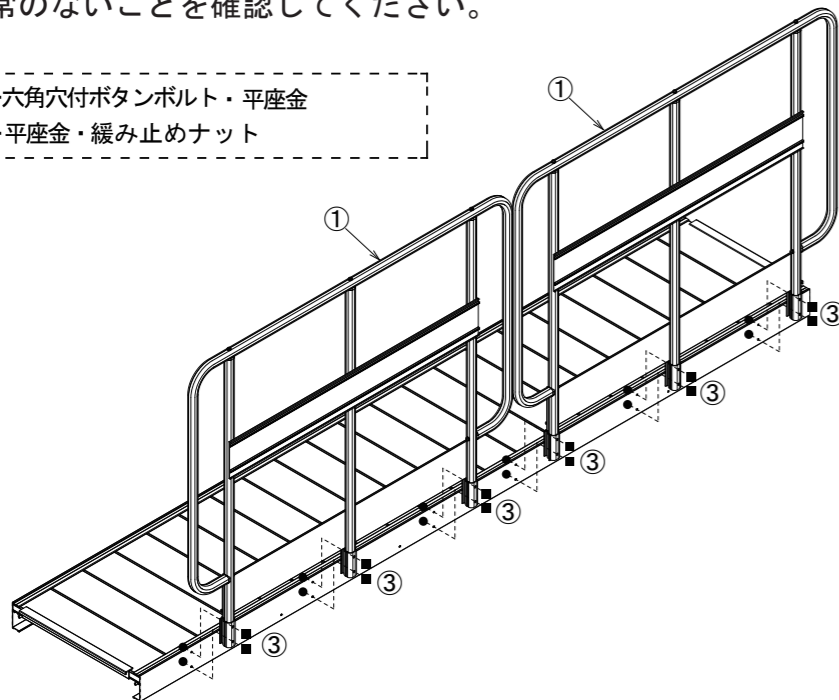

このたびは本製品を、お買い上げいただきましてありがとうございます。
正しく組立てていただくため、組立前にこの説明書をよくお読みください。

完成状態

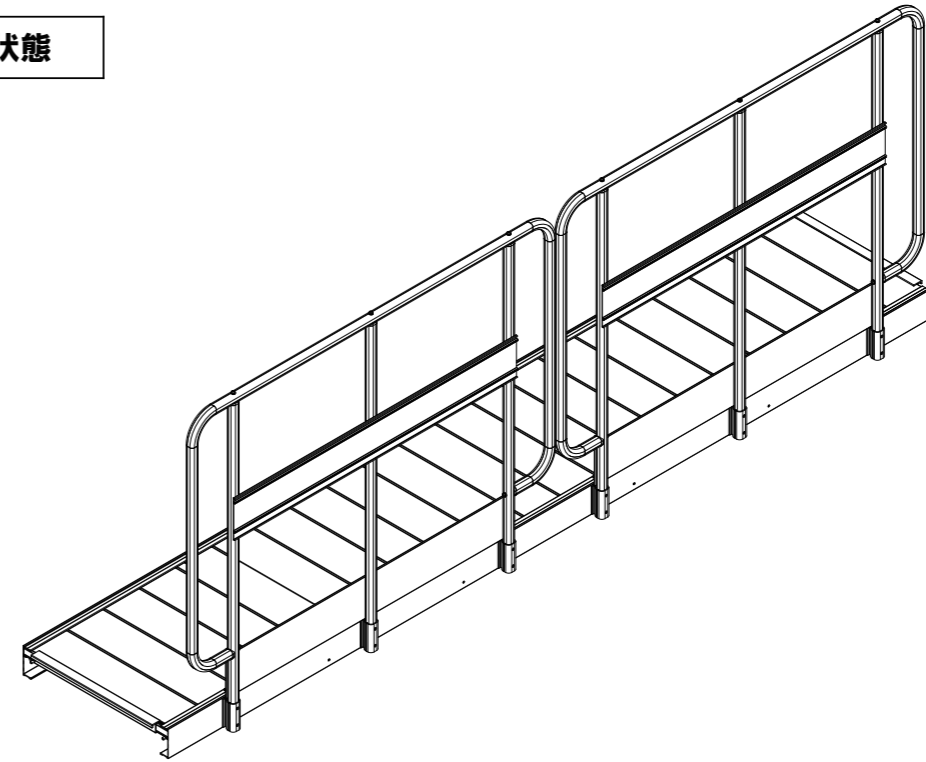

ご注意事項

図のような設置をされる場合、一部で墜落等の危険性が有ります。
墜落防止措置を施してからご使用ください。

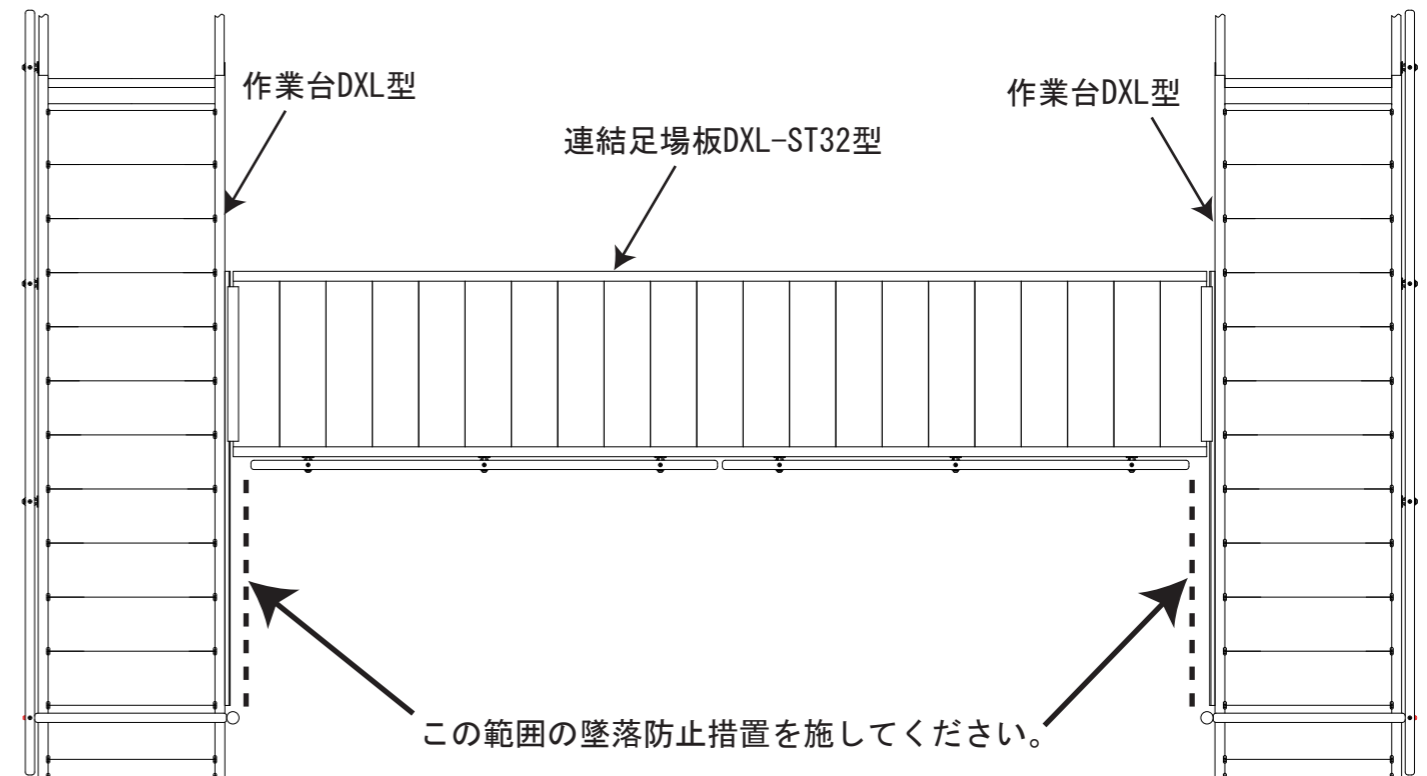

ピカ コーポレイション

〒577-0013 大阪府東大阪市長田中4-4-10

ナビダイヤル 0570-064065 (土日・祝祭日を除く9:00~17:00まで)

■ホームページアドレス <http://www.pica-corp.co.jp>

※この取扱説明書の無断転用を禁じます。